

第44回清水町親子体力づくりマラソン大会コース略図

1.0 kmコース

大平



堤防



下徳倉

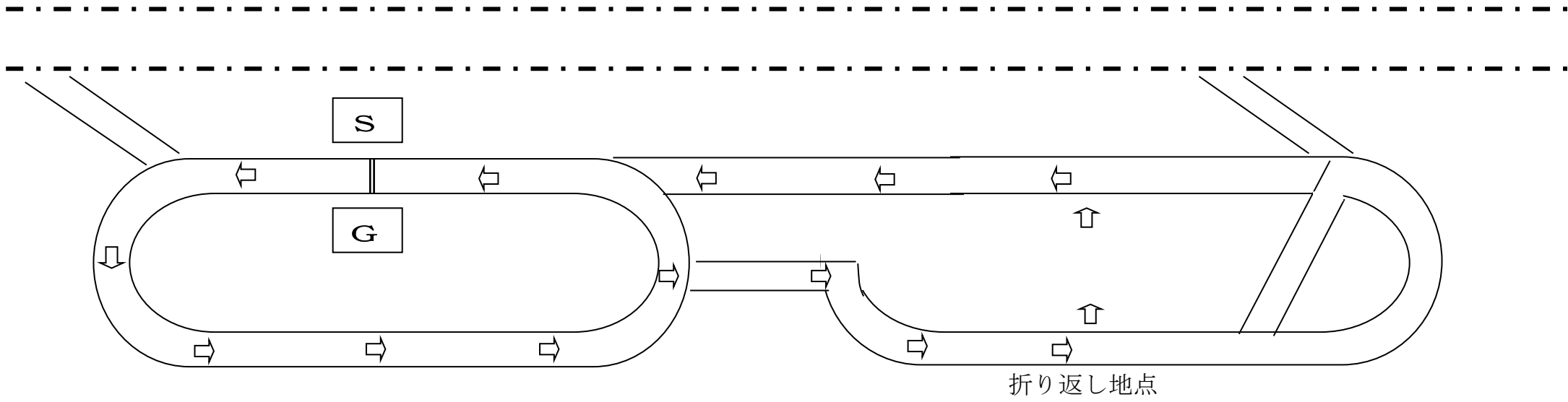

大平



狩野川



下徳倉

コース概要

1.0 kmコースは、上徳倉側のトラックを3/4周しスタート・ゴールの反対側を通過して橋を渡って、下徳倉側の川沿いを走り、1.0 kmの折り返し地点を通過し、堤防沿い通路へ走り、そのまま、スタート・ゴール地点へ走る。